













**(D)****Einbauanleitung: Elektroanlage für
Anhängervorrichtung..... 4****(F)****Instructions de montage: Installation électrique pour
dispositif d'attelage 7****(GB)****Installation Instructions: Electrical System for Towing
Hitch..... 10****(I)****Istruzioni per l'installazione: Impianto elettrico per il
gancio di traino 13****(NL)****Inbouwinstructie: Elektrische installatie voor trekhaak..... 16****(CZ)****Návod k montáži: Elektrické zařízení pro závěsné
zařízení..... 19****(S)****Monteringsanvisning: Elsystem för släp 22**

DIN 11446	Leistung / Power	D	F	GB	I	NL	CZ	S
	1 Min. 5 W Max. 21 W	schwarz / weiß	noir / blanc	black / white	nero / bianco	zwart / wit	černo bílá	svart / vit
	2 Min. 5 W Max. 42 W	weiß	blanc	white	blanco	wit	bílá	vit
 (1-8)	3	braun	brun	brown	marrone	bruin	hnědá	brun
	4 Min. 5 W Max. 21 W	schwarz / grün	noir / vert	black / green	nero / verde	zwart / groen	černo zelená	svart / grön
	5 Min. 5 W Max. 20 W	grau / rot	gris / rouge	gray / red	grigio / rosso	grijs / rood	šedo červená	grå / röd
	6 Min. 5 W Max. 42 W	schwarz / rot	noir / rouge	black / red	nero / rosso	zwart / rood	černo červená	svart / röd
	7 Min. 5 W Max. 20 W	grau / schwarz	gris / noir	gray / black	grigio / nero	grijs / zwart	šedočerná	grå / svart
	8 Min. 5 W Max. 42 W	grün	vert	green	verde	groen	zelená	grön
 max. 20A +30	9	rot	rouge	red	rosso	rood	červená	röd
 15A +15	10	gelb	jaune	yellow	giallo	geel	žlutá	gul
 (10)	11	braun/weiß	marron/blanc	brown/white	marrone/bianco	bruin/wit	hnědobílá	brun/vit
	12	--	--	--	--	--	--	--
 (9)	13	braun	brun	brown	marrone	bruin	hnědá	brun

Westfalia	KIA	
345 480 300 113	--	KIA Sportage

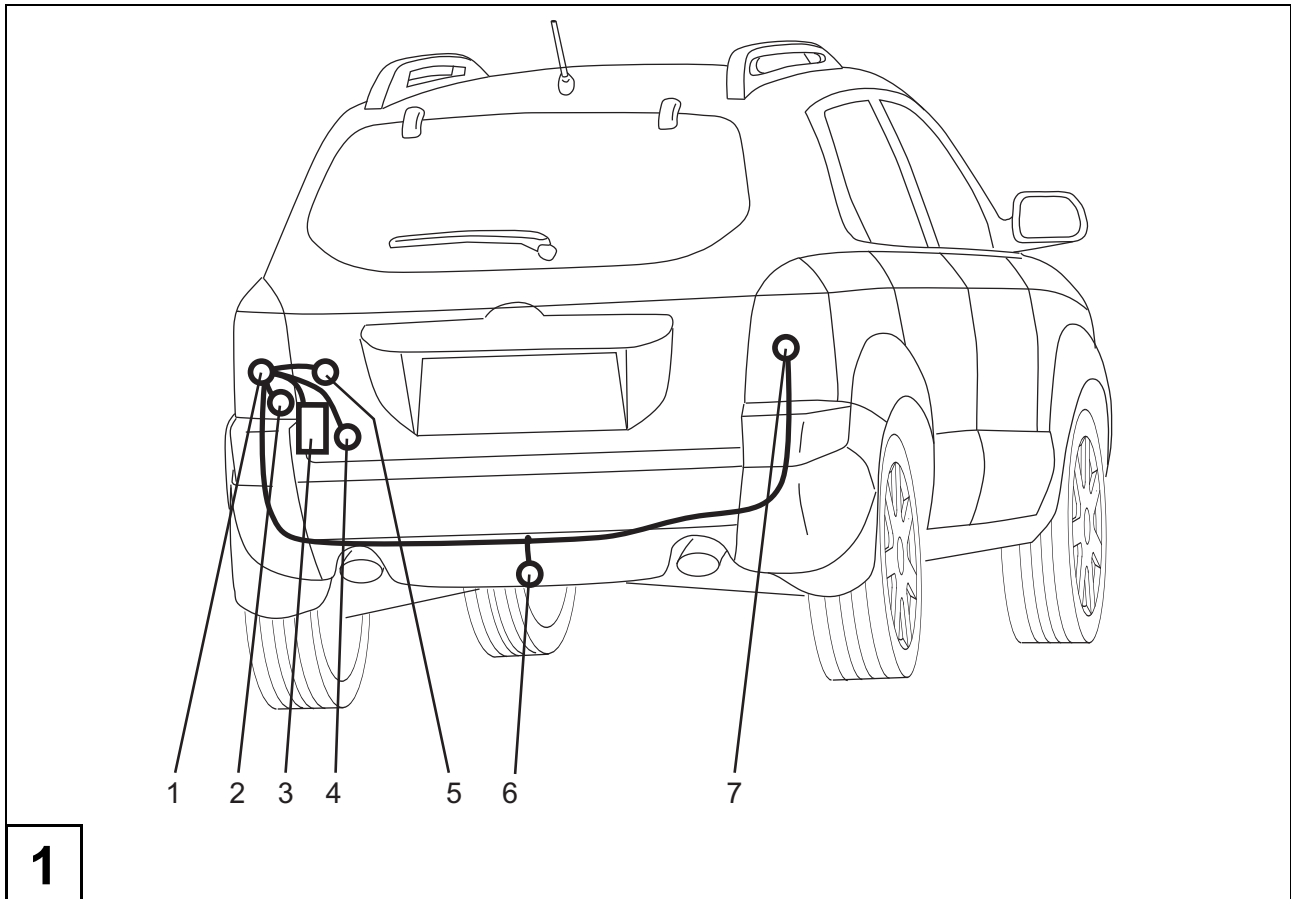

D

Einbauanleitung: Elektroanlage für Anhängervorrichtung

Wichtige Hinweise

Vor Arbeitsbeginn die Einbauanleitung lesen.

Der Elektroeinbausatz darf nur von qualifiziertem Fachpersonal eingebaut werden.



Vorsicht - Batterie abklemmen!

Beschädigung der KFZ-Elektronik, elektronisch gespeicherte Daten können verloren gehen.

Vor Arbeitsbeginn den Fehlerspeicher auslesen.

Ggf. ein Ruhestrom-Erhaltungsgerät verwenden.

► **Hinweis**

Bei der Montage auf folgende Punkte besonders achten:

- Leitungen dürfen weder eingeklemmt noch beschädigt sein.
- Alle Dichtungselemente ordnungsgemäß anbringen.
- Die Steckdosendichtung muss auf dem Isolierschlauch positioniert werden und nicht auf den Einzeladern.
- Leitungen so verlegen, dass diese weder am Fahrzeug scheuern noch abknicken.
- Scharfe Kanten ggf. durch die mitgelieferten Selbstklebplatten abdecken.
- Leitungen nicht in unmittelbarer Nähe der Abgasanlage verlegen.
- Steuergeräte so anbringen, dass keine Feuchtigkeit eindringen kann. Der Kabelanschluss soll immer nach unten zeigen.
- Anhängersteuermodul entfetten, um eine bessere Haftung der Klebestellen zu gewährleisten.

Der Ausfall einer Blinkleuchte, auch am Anhänger, wird durch die Erhöhung der Blinkfrequenz angezeigt. Es ist keine zusätzliche Blinkkontrolle notwendig.

Bei Anhängerbetrieb wird die Nebelschlussleuchte des Zugfahrzeugs abgeschaltet.

Bei Anhängern ohne Nebelschlussleuchte muss diese nachgerüstet werden.

Zur Adaption auf eine 7-pol. Anhängersteckvorrichtung entsprechenden Adapter benutzen. Der Adapter ist im Fachhandel unter der **WESTFALIA** Artikelnummer **300 100 320 113** erhältlich.

Ein Steckdosenadapter darf nur im Anhängerbetrieb genutzt werden. Nach dem Anhängerbetrieb den Steckdosenadapter entfernen.

Die Prüfung der Anhängerfunktionen mit einem Anhänger oder einem Prüfgerät mit Belastungswiderständen durchführen.

Technische Änderungen vorbehalten!

Elektrobausatz einbauen

1. Minusklemme der Batterie abklemmen.
2. Folgende Abdeckungen und Verkleidungen ggf. entfernen:
 - Rückleuchten demontieren
 - Verkleidung der linken Seite des Kofferraumes
3. Das Leitungsende durch die Kabel-Durchführung (Abb. 1/1), ausgehend von außen zum Innenraum verlegen.
4. Die Gummitülle in die Kabel-Durchführung (Abb. 1/1) einsetzen.
5. Steckdosendichtung aufziehen und den Leitungsstrang gemäß der Steckdosenbelegung am Steckdosengehäuse anschließen und die Gummidichtung an die Steckdose heranschieben.
6. Die Steckdose mit den beiliegenden Schrauben am Halteblech (Abb. 1/6) festschrauben.
7. Den Leitungsstrang mit beiliegenden Kabelbindern befestigen.

Rückleuchte anschließen

8. Das Leitungsende mit der Kennzeichnung links zur linken Rückleuchte (Abb. 1/2) und das Leitungsende mit der Kennzeichnung rechts entlang dem Heckabschlussblech zur rechten Rückleuchte (Abb. 1/7) verlegen.
9. Die Stecker von den Rückleuchten abziehen und mit dem passenden Gegenstück des Leitungsstranges verbinden. Die verbleibenden Stecker wieder an den Rückleuchten anbringen. Stecker müssen einrasten.

Anhängersteuermodul anschließen

10. Den 12-poligen Stecker auf das Anhängersteuermodul aufstecken.
11. Das Anhängersteuermodul (Abb. 1/3) mit Klettband in der linken Seite des Kofferraums befestigen. Auf festen Sitz achten!
12. Die braunen Leitungen mit der Ringöse an dem fahrzeugseitigen Massepunkt (Abb. 1/4) anschließen.
13. Nur für 13-polige Anhängersteckdose:
Über den 3-poligen Stecker (Abb. 1/5) für die Dauerplus-Vorbereitung können die Funktionen "Dauerplus", "Ladeleitung" und "Masse für Ladeleitung" nachgerüstet werden.
Der Dauerplus-Erweiterungssatz ist im Fachhandel unter der **WESTFALIA** Artikelnummer **300 025 300 113** erhältlich.

Besonderheiten bei Fahrzeugen mit Einparkhilfe (EPH)

Bei Fahrzeugen mit EPH besteht die Möglichkeit, die EPH bei Anhängerbetrieb inaktiv zu schalten.

► Hinweis

Bei Fragen bezüglich der Deaktivierung der EPH wenden Sie sich bitte an die nächste KIA-Fachwerkstatt.

Funktion prüfen

14. Masse der Fahrzeugbatterie wieder anschließen.
15. Die Anhängerfunktionen mit einem geeigneten Prüfgerät (mit Belastungswiderständen) oder mit einem Anhänger prüfen.
16. Alle Leitungen mit Kabelbindern befestigen.
17. Alle ausgebauten Teile wieder einbauen.

F

Instructions de montage: Installation électrique pour dispositif d'attelage

Remarques importantes

Avant de commencer l'intervention, lire les instructions d'installation.

L'installation du module électronique ne doit être réalisée que par des techniciens qualifiés.



Attention - débrancher la batterie !

Endommagement de l'électronique du véhicule, les données enregistrées électroniquement peuvent être perdues.

Extraire la mémoire des erreurs avant de commencer l'intervention.

Le cas échéant, utiliser un dispositif de maintien de courant permanent.

► Remarque

Observer avec attention les points suivants lors du montage :

- Les fils ne doivent pas être endommagés ou pincés.
- Installer tous les joints dans l'ordre établi.
- Le joint de la prise de courant doit être placé sur la gaine isolante et non sur un conducteur unique.
- Disposer les fils de façon à ce qu'ils ne puissent pas frotter sur le véhicule ou se rompre.
- Le cas échéant, recouvrir les arêtes vives avec les plaques autocollantes fournies.
- Ne pas placer les fils à proximité immédiate du système d'échappement.
- Brancher le dispositif de commande de manière à ce que l'humidité ne puisse pas s'infiltrer. Le raccord de câbles doit toujours être dirigé vers le bas.
- Brancher le dispositif de commande de manière à ce que l'humidité ne puisse pas s'infiltrer. Le raccord de câbles doit toujours être dirigé vers le bas.

Toute panne d'un clignotant, également au niveau de l'attelage, est indiquée par une augmentation de la fréquence de clignotement. Aucun dispositif de contrôle supplémentaire des clignotants n'est nécessaire.

Lors de l'utilisation de l'attelage, les feux antibrouillard arrière du véhicule tractant sont mis à l'arrêt.

Pour les attelages sans feu antibrouillard arrière, il faut en installer.

Pour l'adaptation sur un dispositif d'attelage à 7 pôles, il faut utiliser l'adaptateur approprié.

L'adaptateur est disponible dans les magasins spécialisés sous le numéro d'article **WESTFALIA 300 100 320 113**.

Un adaptateur de prise femelle ne doit être utilisé que pour le fonctionnement de l'attelage.

Retirer cet adaptateur une fois que l'attelage n'est plus utilisé.

Tester le fonctionnement de l'attelage avec un attelage ou un dispositif de contrôle avec une résistance fixe.

Sous réserve de modifications techniques !

Installation du module électronique

1. Débrancher la borne négative de la batterie.
2. Le cas échéant, retirer les revêtements et garnitures suivants :
 - Démontez les feux arrière
 - Revêtement du côté gauche du coffre à bagages
3. Faire passer l'extrémité du fil à travers le passe-câble (Fig. 1/1), en partant de l'extérieur vers l'intérieur.
4. Insérer le passe-fil en caoutchouc dans le passage du câble (Fig. 1/1).
5. Remonter le joint de la prise de courant et connecter le conducteur de fils dans le bâti de la prise comme indiqué au paragraphe Affectation de la prise de courant et faire glisser vers le bas le joint en caoutchouc sur la prise.
6. Fixer la prise sur la plaque de retenue (Fig. 1/6) avec les vis fournies.
7. Fixer le conducteur de fils avec les attaches-câbles fournis.

Raccordement des feux arrière

8. Faire passer l'extrémité du fil marquée gauche vers le feu arrière gauche (Fig. 1/2) et l'extrémité du fil marquée droite vers le feu arrière droit (Fig. 1/7) en passant le long de la plaque de serrage arrière.
9. Retirer les fiches des feux arrière et les brancher sur la fiche adaptée du conducteur de fils. Rebrancher sur les feux arrière la fiche restante. Les connecteurs doivent s'insérer.

Raccordement du module de commande du dispositif d'attelage

10. Mettre la fiche à 12 pôles sur le module de commande de l'attelage.
11. Fixer le module de commande du dispositif d'attelage (Fig. 1/3) avec une bande velcro sur le côté gauche du coffre à bagages. Faire attention à ce qu'il soit bien fixé !
12. Raccorder les fils de couleur marron avec des anneaux sur le point matériel du côté du véhicule (Fig. 1/4).
13. Uniquement pour la prise de courant de l'attelage à 13 pôles

Les fonctions "Plus permanent", "Fil de charge" et "Masse pour le fil de charge" peuvent être installées via le connecteur 3 pôles (Fig. 1/5) pour la préparation du plus permanent.

Le module d'extension Plus permanent est disponible dans les magasins spécialisés sous le numéro d'article **WESTFALIA 300 025 300 113**.

Particularités pour les véhicules équipés d'un système d'aide au stationnement (EPH)

Pour les véhicules équipés d'un système EPH, il est possible de désactiver le système EPH lors de l'utilisation de l'attelage.

► Remarque

Pour toute question relative à la désactivation du système d'aide au stationnement (EPH), adressez-vous à l'atelier KIA le plus proche de chez vous.

Vérifier le fonctionnement

14. Reconnecter la masse de la batterie du véhicule.
15. Vérifier le fonctionnement de l'attelage avec un dispositif de contrôle adéquat (avec résistance fixe) ou avec un attelage.
16. Fixer tous les fils avec des attaches-câbles.
17. Remonter toutes les pièces qui ont été démontées.

GB

Installation Instructions: Electrical System for Towing Hitch

Important notes

Read the installation manual prior to starting work.

The electrical kit should only be installed by qualified personnel.



Caution – Disconnect the battery!

Danger of damage to the vehicle's electronic system. Data which are stored electronically may get lost.

Read out the fault storage prior to starting work.

Use a closed-circuit current conservation unit if necessary.

Note

During installation, special attention has to be paid to the following points:

- Cables may not be pinched or damaged.
- All sealing elements have to be installed properly.
- The socket gasket has to be positioned on the insulating sleeve and not on the individual wires.
- Lay the cables such that they do not rub on the vehicle and are not bent.
- If necessary, cover any sharp edges with the supplied self-adhesive plates.
- Do not lay any cables near the exhaust system.
- Install the controller such that it is protected against the intrusion of moisture. The cable connection should always face downward.
- Degrease the trailer control module to ensure better adhesion on the adhesion points.

When a direction indicator lamp fails, also on the trailer, this is indicated by a higher flashing frequency. No additional direction indicator check is necessary.

When a trailer is used, the rear fog lamp of the traction vehicle is deactivated.

In the case of trailers without rear fog lamps, a rear fog lamp has to be retrofitted.

Use a corresponding adapter to adapt the system to a 7-pin trailer socket. The adapter is available in specialist shops under the **WESTFALIA** part no. **300 100 320 113**.

An electrical socket adapter may only be used in conjunction with a trailer. Remove the socket adapter when the trailer is no longer used.

Correct trailer operation has to be checked using a trailer or a test instrument with load resistors.

Subject to technical changes!

Installing the electrical kit

1. Disconnect the negative battery terminal.
2. If necessary, remove the following covers and panels:
 - Remove the tail lights
 - Covering of the left side of the luggage trunk
3. Starting outside the vehicle, lay the cable end through the cable leadthrough (Fig. 1/1) to the inside.
4. Insert the rubber grommet into the cable leadthrough (Fig. 1/1).
5. Fit the socket gasket and connect the cable harness to the socket housing in accordance with the pin assignment plan and push the rubber grommet against the socket.
6. Screw the socket onto the holding plate (Fig. 1/6) using the supplied screws.
7. Secure the cable harness using the supplied cable ties.

Connecting the tail light

8. Lay the cable end marked "left" to the left-hand tail light (Fig. 1/2) and the cable end marked "right" along the rear end plate to the right-hand tail light (Fig. 1/7).
9. Unplug the connectors from the tail lights and connect them to their counterparts on the cable harness. Plug the residual plugs back into the tail lights. Make sure that the plugs lock firmly into place.

Connecting the trailer control module

10. Plug the 12-pin plug into the trailer control module.
11. Fasten the trailer control module (Fig. 1/3) to the left-hand side of the luggage trunk using some velcro tape. Make sure it is securely fastened!
12. Connect the brown wires with the eyelet to the vehicle's ground point (Fig. 1/4).
13. Only for 13-pin trailer socket:

Using the 3-pin connector (Fig. 1/5) for the constant plus extension kit, the functions "Constant plus", "Charge lead" and "Ground for charge lead" can be retrofitted.

The constant plus extension kit is available in specialist shops under the **WESTFALIA** part no. **300 025 300 113**.

Special information concerning vehicles with parking distance control (PDC)

On vehicles with PDC it is possible to deactivate the PDC for trailer operation.

▶ **Note**

If you have any queries concerning the deactivation of the PDC system, please contact the nearest KIA garage.

Checking correct operation

14. Reconnect the ground of the vehicle's battery.
15. Check the trailer function with the help of a suitable test instrument (with load resistors) or with the help of a trailer.
16. Secure all cables using cable ties.
17. Reattach any parts removed for installation.



Istruzioni per l'installazione: Impianto elettrico per il gancio di traino

Note importanti

Prima di iniziare i lavori, leggere le istruzioni di montaggio.

L'impianto elettrico deve essere montato solo da personale qualificato.



Attenzione - Staccare la batteria!

Danni all'elettronica del veicolo, i dati memorizzati possono essere persi.
Prima di iniziare consultare la memoria degli errori.

Se necessario, utilizzare un apparecchio di mantenimento della corrente di riposo.

► Nota

Durante il montaggio prestare molta attenzione a quanto segue:

- I cavi non devono essere bloccati o danneggiati.
- Posizionare tutte le guarnizioni a regola d'arte.
- La guarnizione della presa deve essere posizionata sulla guaina isolante e non sui singoli fili.
- Posare i cablaggi in modo tale, che non sfreghino contro il veicolo e non risultino piegati.
- Coprire gli spigoli taglienti eventualmente con i pannelli adesivi in dotazione.
- Non posare i cablaggi nelle immediate vicinanze dell'impianto gas di scarico.
- Montare le centraline in modo tale che non possa entrare umidità. Il collegamento del cavo deve essere sempre rivolto verso il basso.
- Sgrassare il modulo di comando rimorchio per migliorare l'adesione delle aree di incollaggio.

Il guasto al lampeggiante direzionale, viene indicato anche al rimorchio con l'aumento dell'intermittenza. Non è necessario altro dispositivo di controllo del lampeggio.

In caso di funzionamento con rimorchio viene spenta la luce retronebbia del veicolo.

In caso di rimorchi non corredati di luce retronebbia, questa dovrà essere prevista.

Per l'adattamento ad una presa per rimorchio a 7 poli, utilizzare un opportuno adattatore. L'adattatore può essere acquistato da rivenditori specializzati indicando il codice di articolo **WESTFALIA 300 100 320 113**.

La presa adattatore può essere impiegata solo in presenza del rimorchio. Staccando il rimorchio togliere anche la presa adattatore.

Verificare le funzioni con il rimorchio stesso oppure un dispositivo di misurazione con resistenze di carico.

Con riserva di modifiche tecniche!

Montaggio del kit elettrico

1. Staccare il morsetto negativo dalla batteria.
2. Togliere eventualmente le seguenti coperture e rivestimenti:
 - Smontare le luci di posizione posteriori
 - Rivestimento del lato sinistro del bagagliaio
3. Posare il terminale del cavo attraverso il passaggio (fig. 1/1), dall'esterno verso l'interno dell'abitacolo.
4. Infilare la bussola di gomma nel foro di passaggio cavi (fig. 1/1).
5. Inserire la guarnizione della presa e collegare il fascio di cavi come da schema occupazione presa ed avvicinare la guarnizione di gomma alla presa.
6. Fissare la presa al supporto (fig. 1/6) mediante le viti fornite in dotazione.
7. Fissare il fascio di cavi con le fascette stringicavo in dotazione.

Collegamento del fanale posteriore

8. Posare l'estremità del cavo con il contrassegno "sinistra" fino al fanale posteriore sinistro (fig. 1/2) l'estremità del cavo con il contrassegno "destra" lungo la lamiera posteriore fino al fanale posteriore destro (fig. 1/7).
9. Togliere le spine dai fanali posteriori e collegarle alle rispettive controparti del fascio di cavi. Inserire gli altri spinotti nuovamente al fanali posteriori. Le spine devono innestarsi in posizione.

Collegamento del modulo di comando rimorchio

10. Inserire lo spinotto a 12 poli nel modulo di comando rimorchio.
11. Fissare il modulo di comando rimorchio (fig. 1/3) con l'apposito nastro sul lato sinistro del vano portabagagli. Verificare la stabilità!
12. Collegare i cavi marroni corredati degli occhielli alla massa del veicolo (fig. 1/4).
13. Solo per presa del rimorchio a 13 poli:

Mediante lo spinotto a 13 poli (fig. 1/5) per la preparazione del positivo permanente si possono realizzare a posteriori le funzioni "Positivo permanente", "Cavo di carica" e "Massa per il cavo di carica".

Il kit di ampliamento del positivo permanente può essere acquistato da rivenditori specializzati indicando il codice di articolo **WESTFALIA 300 025 300 113**.

Particolarità per veicoli corredati di aiuto al parcheggio (EPH)

In caso di veicoli con EPH esiste la possibilità di escludere la EPH in caso di impiego di rimorchi.

► **Nota**

Per domande ed informazioni relative alla disattivazione dello EPH preghiamo di contattare il servizio assistenza KIA più vicino.

Verifica del funzionamento

14. Ricollegare la massa della batteria del veicolo.
15. Verificare il funzionamento del rimorchio mediante dispositivo idoneo (con resistenze di carico) o collegando il rimorchio stesso.
16. Fissare tutti i cavi con fascette stringicavo.
17. Rimontare tutte le parti smontate precedentemente.

NL

Inbouw instructie: Elektrische installatie voor trekhaak

Belangrijke opmerkingen

Lees voor begin van de werkzaamheden de montagehandleiding door.

De elektrische montageset mag uitsluitend worden gemonteerd door gekwalificeerd personeel.



Pas op – accu afklemmen!

Beschadiging van de voertuigelektronica, elektronisch bewaarde gegevens kunnen verloren gaan.

Voor begin van de werkzaamheden foutgeheugen uitlezen.

Zo nodig een ruststroom-behoudgedeelte gebruiken.

► Opmerking

Let bij de montage vooral op de volgende punten:

- Leidingen mogen noch worden ingeklemd noch beschadigd.
- Alle dichtingselementen bevestigen zoals voorgeschreven.
- De stopcontactpakking moet op de isolatieslang worden gepositioneerd en niet op de enkelvoudige aders.
- Leidingen zo leggen dat deze noch aan het voertuig wrijven noch knikken.
- Zo nodig scherpe randen door de bijgesloten zelfklevende platen bedekken.
- Leidingen niet in de directe nabijheid van de uitlaatinstallatie leggen.
- Regeleenheden zodanig monteren dat geen vochtigheid binnen kan dringen. De kabelaan sluiting moet altijd naar beneden wijzen.
- Besturingsmodule van de aanhanger ontvetten om een betere hechting van de plakplaats te garanderen.

Wanneer een richtingaanwijzer uitvalt, ook op de aanhanger, wordt dit aangegeven door het verhogen van de knipperfrequentie. Een aanvullende controle van de richtingsaanwijzers is niet nodig.

Bij rijden met een aanhanger wordt de mistachterlamp van het trekvoertuig uitgeschakeld.

Bij aanhangers zonder mistachterlamp moet deze achteraf worden geïnstalleerd.

Ter aanpassing aan een 7-pol. aanhanger-insteekinrichting een passende adapter gebruiken. De adapter is verkrijgbaar in de vakhandel onder het **WESTFALIA** artikelnummer **300 100 320 113**.

Een adapter voor de contactdoos mag uitsluitend worden gebruikt bij het rijden met aanhanger. In het vervolg dient de adapter te worden verwijderd.

Controleer de aanhangerfuncties door het aansluiten aan een aanhanger of m.b.v. een testapparaat met belastingsweerstand.

Technische wijzigingen voorbehouden!

Elektrische montageset inbouwen

1. Minpool van de accu afklemmen.
2. Indien nodig de volgende afdekkingen en bekledingen verwijderen:
 - Achterlampen demonteren
 - Bekleding aan de linkerkant van de kofferbak
3. Het kabeluiteinde door de kabeldoorvoer (afb. 1/1) van buiten naar de binnenruimte leggen.
4. De rubberen mof in de kabeldoorvoer (afb. 1/1) plaatsen.
5. Pakking van het stopcontact plaatsen en de kabelbundel overeenkomstig het aansluitschema stopcontact op het huis van het stopcontact aansluiten en de rubberen pakking tegen het stopcontact aanschuiven.
6. Het stopcontact op de montageplaat (afb. 1/6) vastschroeven met de meegeleverde schroeven.
7. De kabelbundel met de meegeleverde kabelbinders bevestigen.

Achterlamp aansluiten

8. Het uiteinde van de kabel met de markering "links" naar de linker achterlamp (afb. 1/2) leggen en het uiteinde van de kabel met de markering "rechts" langs de achterste afsluitplaat naar de rechter achterlamp (afb. 1/7) leggen.
9. De stekkers van de achterlampen trekken en met het passende contradeel uit de kabelbundel verbinden. De resterende stekkers weer monteren aan de achterlamp. Stekkers moeten inklikken.

Besturingsmodule van de aanhanger aansluiten

10. De 12-polige stekker op de besturingsmodule van de aanhanger plaatsen.
11. De besturingsmodule van de aanhanger (afb. 1/3) bevestigen aan de linkerkant van de kofferruimte m.b.v. een klitteband. Daarbij op vaste zitting letten!
12. De bruine kabels met het ringoog op het massapunt van het voertuig (afb. 1/4) aansluiten.
13. Alleen voor het 13-polige aanhanger-stopcontact:

Door middel van de 3-polige stekker (afb. 1/5) voor de continu plus voorbereiding kunnen de functies "Continu plus", "Laadleiding" en "Massa voor laadleiding" achteraf worden geïnstalleerd.

De uitbreidingsset "continu plus" is verkrijgbaar in de vakhandel onder het **WESTFALIA** artikelnummer **300 025 300 113**.

Bijzonderheden bij voertuigen met parkeerhulp

Bij voertuigen met parkeerhulp bestaat de mogelijkheid deze gedurende het rijden met aanhangwagen te deactiveren.

► Opmerking

Voor vragen m.b.t. de deactivering van de parkeerhulp kunt u bij uw erkende KIA dealer terecht.

Functie controleren

14. De massa van de accu weer aansluiten.
15. De aanhangerfuncties m.b.v. een geschikt testapparaat (met belastingsweerstand) of met een aanhanger controleren.
16. Alle kabels met kabelbinders bevestigen.
17. Alle gedemonteerde onderdelen weer plaatsen.

CZ

Návod k montáži: Elektrické zařízení pro závěsné zařízení

Důležitá upozornění

Před začátkem práce si přečtěte návod k montáži.

Elektrickou sadu smí instalovat pouze kvalifikovaný odborný personál.



Pozor – odpojte akumulátor!

Poškození elektroniky motorového vozidla, případná ztráta elektronicky do paměti uložených dat.

Před začátkem práce vyčtěte paměť poruch.

Eventuálně použijte přístroj na udržování klidového proudu.

► Upozornění

Při montáži mějte na zřeteli především následující body:

- Vedení nesmí být uskřípnuta nebo poškozena.
- Instalujte řádně všechny těsnicí prvky.
- Těsnění zásuvky musí být umístěno na izolační hadici a ne na jednotlivých žilách.
- Vodiče instalujte tak, aby se nedřely o vozidlo nebo se nenalomily.
- Ostré hrany zakryjte v daném případě přiloženými samolepicími deskami.
- Vodiče nevedte v bezprostřední blízkosti výfuku.
- Řídicí jednotky připevněte tak, aby do nich nemohla vniknout vlhkost. Kabelová přípojka musí vždy ukazovat dolů.
- Na zvýšení přilnavosti lepených míst, odmastěte řídicí modul přívěsu.

Selhání funkce ukazatele směru jízdy, i na přívěsu, je signalizováno zvýšením frekvence blikání. Není zapotřebí žádné dodatečné kontroly blikání.

Při jízdě s přívěsem se vypne mlhové koncové světlo vozidla.

U přívěsů bez koncového světla do mlhy, musíte toto světlo dodatečně instalovat.

K přizpůsobení na sedmipólovou zástrčku pro přívěs použijte příslušný adaptér. Adaptér lze obstarat v odborných prodejnách maloobchodu pod číslem výrobku **WESTFALIA 300 100 320 113**.

Adaptér zásuvky se smí používat pouze při jízdě s přívěsem. Po ukončení jízdy s přívěsem, adaptér zásuvky odstraňte.

Funkce přívěsu kontrolujte přímo s přívěsem nebo pomocí kontrolního přístroje se zatěžovacími odpory.

Technické změny vyhrazeny!

Instalace elektrické soupravy

1. Odpojte svorku záporného pólu baterie.
2. V daném případě odstraňte následující kryty a obložení:
 - vymontujte koncová světla
 - obložení levé strany zavazadlového prostoru
3. Prostrčte konec kabelu průchodkou (obr. 1/1) zvenčí do vnitřního prostoru.
4. Pryžovou průchodku vsadte do otvoru pro kabel (obr. 1/1).
5. Nasadte těsnění zásuvky a podle schéma připojení na krytu zásuvky připojte svazek fázových vodičů a přisuňte pryžové těsnění k zásuvce.
6. Pomocí přiložených šroubů přišroubujte zásuvku pevně k plechovému držáku (obr. 1/6).
7. Svazek vodičů připevněte přiloženými kabelovými svorkami.

Připojení koncového světla

8. Vedte konec kabelu označený vlevo k levému koncovému světlu (obr. 1/2) a konec kabelu označený vpravo podél zadní stěny zavazadlového prostoru k pravému koncovému světlu (obr. 1/7).
9. Odpojte zástrčky od koncových světel a spojte je s vhodnými protějšky svazku fázových vodičů. Zbývající zástrčky připojte opět ke koncovým světlům. Konektory musí zaskočit.

Připojení řídicího modulu přívěsu

10. 12-pólovou zástrčku nastrčte na modul přívěsu.
11. Modul přívěsu (obr. 1/3) připevněte suchým zipem na levé straně zavazadlového prostoru. Dbejte na pevné připevnění!
12. Hnědá vedení s koncovým očkem připojte k uzemňovacímu bodu vozidla (obr. 1/4).
13. Pouze pro 13-pólovou zásuvku pro připojení kabelu přívěsu:

Prostřednictvím 3-pólové zástrčky (obr. 1/5) pro přípravu trvalého kladného pólu lze vozidlo dodatečně vybavit funkcemi "trvalý kladný pól", "nabíjecí kabel" a "kostra pro nabíjecí kabel".

Rozšiřovací sadu pro trvalý kladný pól lze obstarat v odborných prodejnách maloobchodu pod číslem výrobku **WESTFALIA 300 025 300 113**.

Zvláštnosti u vozidel s pomůckou pro parkování (EPH)

U vozidel s EPH, můžete EPH pro provoz s přívěsem deaktivovat.

► Upozornění

S dotazy týkajícími se deaktivace pomůcky pro parkování se prosím obraťte na nejbližší odborný servis KIA.

Kontrola funkce

14. Ukostřete opět baterii vozidla.
15. Funkce přívěsu překontrolujte vhodným kontrolním přístrojem (se zatěžovacími odpory), nebo prostřednictvím přívěsu.
16. Všechna vedení připevněte kabelovými svorkami.
17. Všechny vymontované díly opět zamontujte.

S

Monteringsanvisning: Elsystem för släp

Viktiga anvisningar

Läs monteringsanvisningen före arbetets början.

Inbyggnadssatsen får endast monteras av behörig personal.



Försiktigt - Koppla loss batteriet!

Risk för skador i fordons elektronik, elektroniskt sparade uppgifter kan gå förlorade.
Läs av buffertminnet före arbetets början.

Använd ev. underhållsladdning.

► Hänvisning

Observera följande punkter under monteringen:

- Kablar får inte klämmas eller skadas.
- Montera samtliga packningar enligt anvisning.
- Packningen för stickkontakten skall placeras på isoleringsslangen och inte på den separata laddaren.
- Dra kablarna på sådant sätt att de vare sig nöter eller knäcks mot karosdelar.
- Dra aldrig kablar i närheten av avgassystemet.
- Placera styrutrustningen så att fuktighet inte kan tränga in. Kabelanslutningen skall alltid ligga nedåt.
- Fetta in släpvagnskopplingens modul för att säkerställa bättre häftverkan.

Ein icke fungerande körriktningsvisare indikeras med snabb blinkande lampa, även för släpvagn. Ytterligare kontroll av körriktningsvisare är inte nödvändig.

Dragfordonets dimstrålkastare inaktiveras vid tillkopplad släpvagn.

Montera en dimstrålkastare på släpvagnen om sådan saknas.

Använd motsvarande adapter för installation till 7-polig släpvagnsuttag. Adapter finns tillgänglig i handeln, **WESTFALIA** art.nr **300 100 320 113**.

En adapter för stickkontakten får endast användas när släpvagnen är tillkopplad. Demontera adaptern när släpvagnen kopplas loss.

Kontrollera släpvagnsfunktionen med tillkopplad släpvagn eller kontrollutrustning med belastningsmotstånd.

Tekniska ändringar förbehålles.

Montera elektroinbyggnadssats

1. Koppla loss batteriets minuspol.
2. Ta ev. bort följande luckor och förklädnader.
 - Demontera bakljusen
 - Förklädnad för bagageutrymmets vänstra sida
3. Lägg kabeländan utifrån genom kabelgenomföringen (fig. 1/1) in i fordonet.
4. Placera gummiskyddet i kabelhålet (fig. 1/1).
5. Trä på gummipackningen och anslut kabelknippet enligt Stickkontaktens beläggning till stickkontaktshuset. Skjut in gummipackningen mot stickkontakten.
6. Skruva fast stickkontakten på hållarplåten med bifogade skruvar (fig. 1/6).
7. Fäst upp kabelknippet med bifogade kabelklämmor.

Ansluta baklykta

8. Dra markerad kabel till vänster till vänster baklykta (fig. 1/2) och markerad kabel till höger längs fordonets bakre plåt till höger baklykta (fig. 1/7).
9. Dra ur kontakterna för baklyktorna och anslut till därför avsedd kontakt i kabelknippet. Anslut övriga kontakter till baklyktorna igen. Kontakterna måste haka i ordentligt.

Ansluta släpvagnens styrmodul

10. Anslut den 12-poliga till släpvagnens styrmodul.
11. Fäst styrmodulen (fig. 1/3) med tejp i bagageutrymmets vänstra sida. Kontrollera att modulen sitter stadigt.
12. Anslut de bruna kablarna med öglor till jord på fordonssidan (fig. 1/4).
13. Endast för 13-poliga släpvagnskontakter:

Funktionerna Permanentplus, Laddningskabel och Jord kan anslutas i efterhand via den förberedda 3-poliga kontakten för permanentplus (fig. 1/5).

Utbyggnadssats Permanentplus finns tillgänglig i handeln, **WESTFALIA** art.nr **300 025 300 113**.

Att beakta vid fordon med parkeringshjälp

Möjlighet finns att inaktivera parkeringshjälpen när släpvagnen kopplas till.

► Hänvisning

Kontakta närmaste KIA-återförsäljare för ytterligare information om inaktivering av parkeringshjälpen.

Kontrollera funktion

14. Anslut batterijorden igen.
15. Kontrollera släpvagnsfunktionen med tillkopplad släpvagn eller kontrollutrustning med belastningsmotstånd.
16. Fäst upp samtliga kablar med kabelklämmor.
17. Montera demonterade delar.