

# Einbauanleitung zu Elektro-Einbausatz

## 314 274 300 113

Elektro-Einbausatz für Anhängerkupplung, 13-polig, 12 Volt, nach ISO 11446

**OPEL ASTRA G Limousine - alle Modelle ab 03/98 – 02/04**

**OPEL ASTRA G Coupé - alle Modelle ab 03/00 -05/05**

### Inhalt:

- 1 Steckdosen-Gehäuse,
- 1 Kontakteinsatz 13-polig mit Abschaltkontakt für Nebelschlusslicht,
- 1 Pluszuleitung, rot, 5 m lang,
- 3 Schrauben M5 x 30,
- 4 Muttern M5 (selbtsichernd),
- 1 Schraube M5 x 12,
- 1 Leitungssatz 11-adrig,
- 1 Anhänger-Blinküberwachung, 12 Volt,
- 1 Steckhülsegehäuse 1-fach,
- 1 Gummidichtung für die Steckdose,
- 1 Steckhülse,
- 1 Sicherungshalter (10A) mit Anschlussleitung,
- 2 Kabelbinder 300 mm lang,
- 1 Pluszuleitung, rot, 1,5 m lang,
- 10 Kabelbinder 100 mm lang.

### **HINWEIS:**

***Die Einbauanleitung ist dem Kunden auszuhändigen!***

## Durchzuführende Arbeiten, allgemein:

1. Masse-Leitung von der Batterie trennen.
2. Durchführung für Leitungssatz herstellen.
3. Leitungssatz 11-adrig und Steckdose montieren.
4. Pluszuleitung montieren.
5. Funktionsprüfung.

**Wichtiger Hinweis für Fahrzeuge mit Check-Control-System bzw. Überwachung der Beleuchtungseinrichtungen:**

**Bei Modellen mit Überwachung der Beleuchtungseinrichtungen muss der Leitungssatz 11-adrig mit einem elektronischen Anhängermodul ergänzt werden!!**

**Hierfür ist die bereits im Leitungssatz integrierte Steckverbindung 10-fach vorgesehen. Bei Fahrzeugen ohne Überwachung der Beleuchtungseinrichtungen bleibt diese Steckverbindung ungenutzt, die Steckerbrücke darf nicht vom Leitungssatz getrennt werden!**

Der Erweiterungssatz Check-Control ist im Fachhandel erhältlich unter der WESTFALIA-Artikelnummer:

**300 025 300 173**

## 1. Masse-Leitung von der Batterie trennen

Zur Vermeidung von Kurzschlüssen während der Montage und aus Sicherheitsgründen ist die Masse-Leitung unbedingt vor Beginn der Arbeiten von der Batterie zu trennen (**Brandgefahr**)!!

**Achtung: Bordcomputer / Wegfahrsperre!**

**Durch das Abklemmen der Batterie können gespeicherte Daten verloren gehen!  
Herstellervorschriften beachten!!**

## 2. Durchführung für Leitungssatz herstellen

Abdeckungen der Schlussleuchten links und rechts ausbauen.

Kofferraumbodenabdeckung herausnehmen und Verkleidung von Heckabschlussblech ausbauen.

Kofferraum-Seitenverkleidungen links wegklappen.

An vorgekörnter Stelle im Heckabschlussblech (*rechts unterhalb des Schlossträgers*) ein Loch mit **17 mm** Durchmesser anbringen, entgraten, mit Korrosionsschutzmittel behandeln und trocknen lassen.

### 3. Leitungssatz 11-adrig und Steckdose montieren

Das Leitungssatzende 11-adrig mit Aderendhülsen durch die unter Punkt 2 angebrachte Durchführung vom Kofferraum nach außen und weiter durch das Loch im Halblech für die Steckdose verlegen.

Beiliegende Gummidichtung für die Steckdose auf das Leitungssatzende aufschieben.

Den beiliegenden Kontakteinsatz der Steckdose wie folgt anschließen:

Leitung	Kontakt-Nr.	Funktion
schwarz/weiß	1	Fahrtrichtungsanzeiger, links
schwarz	2	Nebelschlussleuchte Anhänger
weiß/braun	3	Masse (für Kontakt-Nr. 1 bis 8)
schwarz/grün	4	Fahrtrichtungsanzeiger, rechts
grau/rot	5	Rechte Schlussleuchte
schwarz/gelb	6	Bremsleuchten
grau/schwarz	7	Linke Schlussleuchte
weiß	8	Rückfahrleuchte
rot	9	Stromversorgung (Dauerplus)
nicht belegt	10	Ladeleitung Plus für Batterie im Anhänger
nicht belegt	11	Masse (für Kontakt-Nr. 10)
nicht belegt	12	Steuerleitung Anhängererkennung
braun	13	Masse (für Kontakt-Nr. 9)
schwarz/blau	2a	Nebelschlussleuchte Zugfahrzeug

Kontakteinsatz in beiliegendes Steckdosen-Gehäuse eindrücken, Gummidichtung an die Steckdose schieben und Steckdose mit beiliegenden Schrauben und Muttern am Halblech festschrauben.

Die auf dem Leitungssatz montierte Gummitülle positionieren und in das Durchführungsloch zum Kofferraum einsetzen.

#### **ACHTUNG!**

- a) Bei der Montage der Steckdose ist besonders darauf zu achten, dass die Anschlussleitungen **nicht eingeklemmt** und somit **beschädigt** werden und/oder die mechanische Anhebung des Kontaktbleches blockieren!!
- b) Auf **ordnungsgemäßen Sitz der Dichtungselemente** achten!!  
Speziell die Dichtung am Leitungsausstritt aus der Steckdose muss auf dem Isolierschlauch sitzen, nicht auf den einzelnen Adern!
- c) Leitungssatz so verlegen, dass **keine Scheuerstellen** entstehen können!
- d) Leitungssatz **nicht in der Nähe der Auspuffanlage** verlegen!!

Das mit einem **R** gekennzeichnete Leitungssatzende (*Steckverbindung 6-fach*) am fahrzeugseitigen Leitungsstrang entlang zur **rechten Schlussleuchte** verlegen.

Fahrzeugseitiges Steckgehäuse 6-fach von der rechten Schlussleuchte abziehen und mit dem passenden Gegenstück des Leitungssatzes zusammenstecken und verrasten.

Verbleibendes Steckgehäuse 6-fach des Leitungssatzes auf die rechte Schlussleuchte stecken und verrasten.

---

Verbleibende, mit einem **L** gekennzeichnete Leitungssatzenden am fahrzeugseitigen Leitungsstrang entlang zur **linken Kofferraumseite** verlegen.

Fahrzeugseitiges Steckgehäuse 6-fach von der linken Schlussleuchte abziehen und mit dem passenden Gegenstück des Leitungssatzes zusammenstecken und verrasten.

Verbleibendes Steckgehäuse 6-fach des Leitungssatzteils auf die linke Schlussleuchte stecken und verrasten.

---

Den Kabelschuh der Leitungen **braun** und **weiß/braun** an den fahrzeugseitigen Massepunkt bei der linken Schlussleuchte anschließen.

---

Die beiliegende Anhänger-Blinküberwachung (**Anhängersteuergerät**) auf das Steckgehäuse 8-fach des Leitungssatzes stecken und an geeigneter Stelle hinter der linken Kofferraum - Seitenverkleidung mit beiliegender Schraube M5 x 12 und Mutter M5 befestigen.

***Das Leitungssatzende mit der Steckverbindung 10-fach endet hinter der linken Kofferraum-Seitenverkleidung! (Siehe Abb.)***

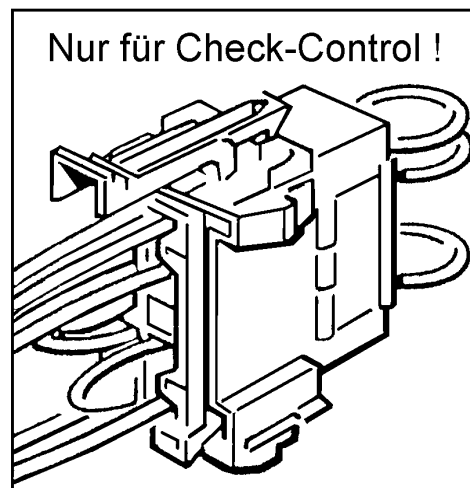

***Bei Fahrzeugen mit Check-Control unbedingt den auf Seite 1 genannten WESTFALIA 300025 300173 Erweiterungssatz montieren, um Schäden an der Fahrzeugelektronik zu vermeiden!***

## 4. Pluszuleitung montieren

### a) Fahrzeuge mit Steckverbindung 9-fach am Heckabschlussblech: (Siehe Abb.)

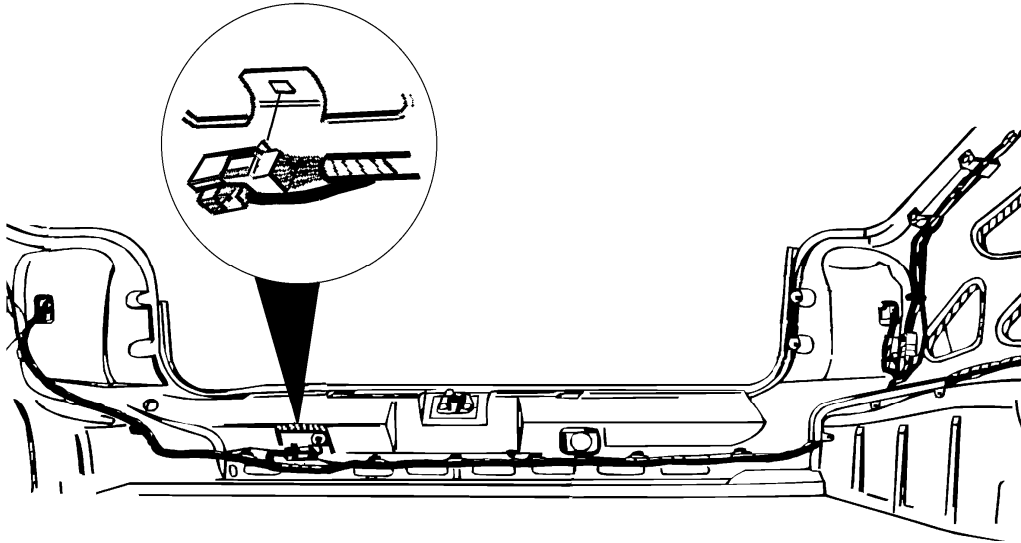

Vorhandenes Steckhülsegehäuse von Steckverbindung 9-fach abziehen.

Sekundärverriegelung **grau** des Steckhülsegehäuses durch Verschieben öffnen.

Blanke Flachsteckhülse der beiliegenden Pluszuleitung **rot** (1,5 m lang) in die freie **Kammer-Nr. 3** des Steckhülsegehäuses 9-fach stecken und verrasten.

Sekundärverriegelung schließen und Steckhülsegehäuse 9-fach wieder aufstecken und verrasten.

Verbleibendes Steckhülsegehäuse der Pluszuleitung **rot** (1,5 m lang) zur linken Kofferraumseite verlegen und mit dem passenden Gegenstück der Leitungen **rot** des Leitungssatzes 11-adrig zusammenstecken und verrasten.

Abdeckung der Zentralelektrik im Fußraum Fahrerseite abbauen.

Flachstecksicherung (10A) aus beiliegendem Sicherungshalter mit Anschlussleitung entnehmen und in den **Sicherungssteckplatz Nr. 33** der Zentralelektrik einsetzen.

Beiliegende Pluszuleitung **rot** (5 m lang), Sicherungshalter mit Anschlussleitung sowie Steckhülse mit Steckhülsegehäuse 1-fach werden in diesem Fall nicht benötigt.

---

### b) Fahrzeuge ohne Steckverbindung 9-fach am Heckabschlussblech:

Den Kabelschuh des beiliegenden Sicherungshalters an der **Plusverteilung (Klemme 30)** nahe der Fahrzeugbatterie anschließen.

Das Steckhülsegehäuse 1-fach der beiliegenden Pluszuleitung **rot** (5 m lang) auf den freien Steckanschluss des Sicherungshalters stecken.

Das verbleibende lose Leitungsende der Pluszuleitung durch die vorhandene Durchführungstülle des Bowdenzuges zur Entriegelung der Motorhaube in den Fußraum Fahrerseite und weiter entlang des fahrzeugseitigen Leitungsstranges bis zur linken Kofferraumseite verlegen.

Loses Leitungsende der Pluszuleitung ca. **5 mm** abisolieren, beiliegende Steckhülse ancrimpen und in beiliegendes Steckhülsegehäuse 1-fach stecken und verrasten.

Das montierte Steckhülsegehäuse 1-fach mit dem passenden Gegenstück der Leitungen **rot** des Leitungssatzes 11-adrig zusammenstecken und verrasten.

Beiliegende Pluszuleitung **rot** (1,5 m lang) wird in diesem Fall nicht benötigt.

## **HINWEIS:**

Das Steckgehäuse 3-fach (**Leitungen rot und braun**) ist für eine Erweiterung der Steckdosenfunktionen vorgesehen!! (**Dauerplus und Masse für Dauerplus**)  
Diesen Teil des Leitungssatzes hinter die Verkleidung legen.

Für die Erweiterung der Steckdosenfunktionen ist im Fachhandel ein Leitungssatz erhältlich unter der **WESTFALIA-Artikelnummer:**

**300 027 300 113**

## **5. Funktionsprüfung**

Masse-Leitung wieder an die Batterie anschließen.  
Alle Funktionen mit einem geeigneten Prüfgerät prüfen.

Das Prüfgerät ist im Fachhandel erhältlich unter der **WESTFALIA-Artikelnummer:**

**900 001 300 199**

### **Funktionshinweis Anhänger-Blinküberwachung:**

*Ein Defekt der Fahrtrichtungsanzeiger des Anhängers wird im Anhängerbetrieb von den **fahrzeugseitigen Kontroll-Leuchten** über eine Erhöhung der Blinkfrequenz angezeigt*

Alle Leitungsstränge des Einbausatzes entlang der fahrzeugseitigen Leitungsstränge verlegen, mit beiliegenden Kabelbindern fixieren und/oder in die vorhandenen Kabelhalterungen einlegen!  
Alle Verkleidungen und demontierten Teile wieder einbauen.